

平成28年度 第35回多摩市硬式テニス シングルス大会結果

多摩市硬式テニス連盟主催  
主管:多摩センターテニスクラブ

男子 A ドロー表

第1日 4月10日	第2日 4月29日	第1日 4月10日
--------------	--------------	--------------

1R	2R	3R	4R	5R	QF	SF	F	SF	QF	5R	4R	3R	2R	1R
----	----	----	----	----	----	----	---	----	----	----	----	----	----	----

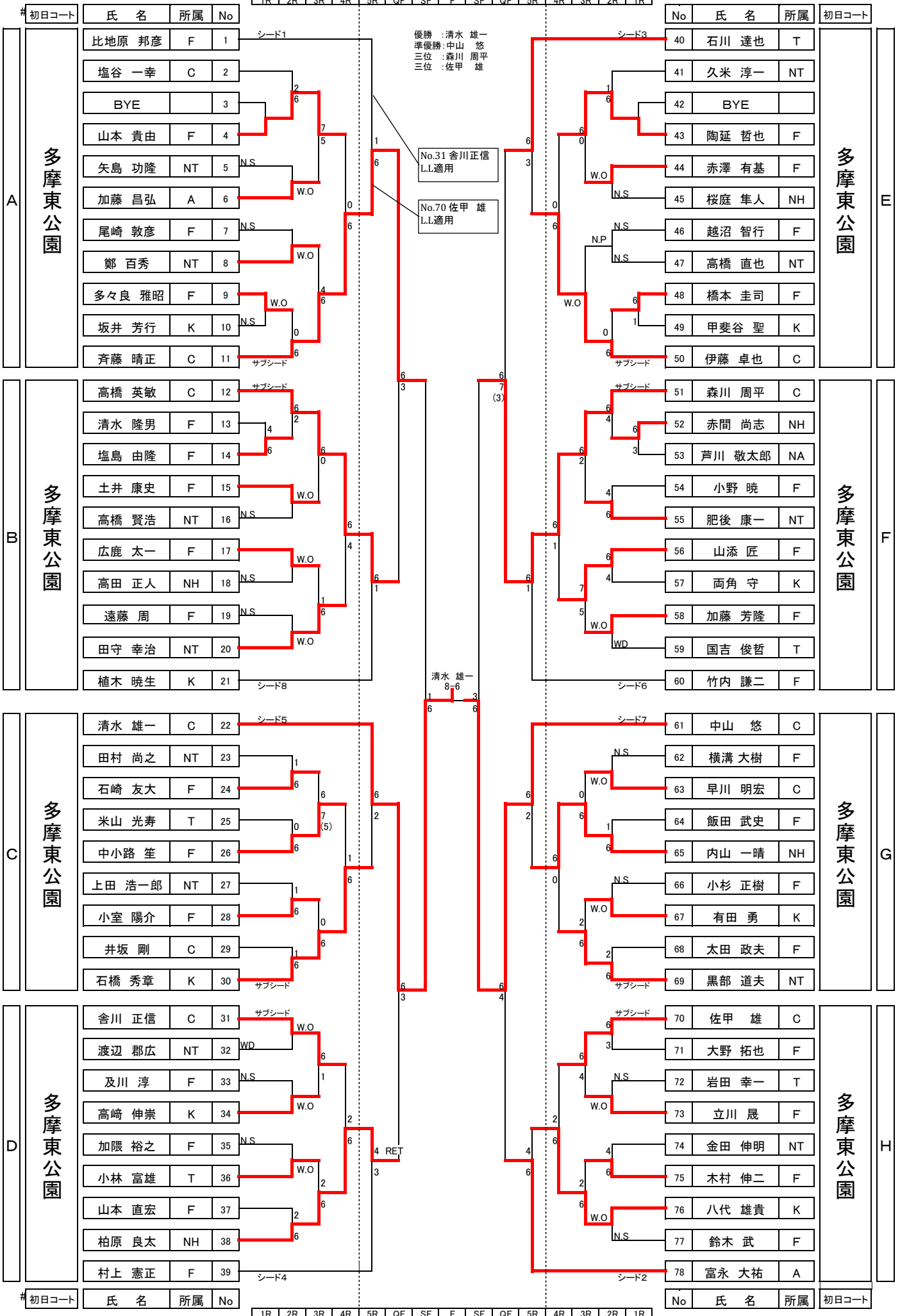

#	初日コート	氏名	所属	No	1R	2R	3R	4R	5R	QF	SF	F	SF	QF	5R	4R	3R	2R	1R	No	氏名	所属	初日コート
---	-------	----	----	----	----	----	----	----	----	----	----	---	----	----	----	----	----	----	----	----	----	----	-------

平成28年度 第35回多摩市硬式テニス シングルス大会

多摩市硬式庭球連盟主催  
 主管:多摩センターテニスクラブ

男子Bドロー表

		第1日 4月10日			第2日 4月29日						第1日 4月10日							
		1R	2R	3R	QF	SF	F	SF	QF	3R	2R	1R	No	氏名	所属	初日コート		
A	奈良原公園	植村 明哲	F	1	N.S.								29	辻井 悠介	F	奈良原公園	E	
		佐藤 英樹	C	2	6	W.O.								30	佐甲 佳隆			C
		植野 達也	F	3	1		5				6			31	阿部 堅志			F
		吉岡 進	NT	4	6		7				3			32	中村 浩一			T
		奥谷 健一	F	5	1		4				6			33	関口 浩行			F
		山辺 茂樹	F	6	1		6				0			34	正木 毅			F
		永井 克宜	F	7	6		7				0			35	柳澤 翔太郎			F
B	奈良原公園	宮原 豊彦	T	8	4								36	BYE		奈良原公園	F	
		塩野谷 雅夫	F	9	6	2								37	清水 晶			F
		小野澤 究	F	10	4	6					6			38	高橋 健太			K
		飯塚 悟	F	11	6		3				2			39	高田 真人			F
		植野 昭利	NA	12	N.S.		6				6			40	中川 誠治			NA
		深澤 瑛紀	F	13	W.O.	1					6			41	田中 竜太郎			F
		水越 慎二	F	14	6		6				4			42	岡本 一美			F
C	奈良原公園	高崎 裕之	NA	15	0								43	清水 龍二	F	奈良原公園	G	
		伊藤 健太郎	F	16	N.S.	6								44	伴 泰司			C
		八百板 勝	F	17	W.O.	1					3			45	田中 信弘			F
		牧野 聡	K	18	6		6				6			46	齊藤 翔太			F
		重久 理行	F	19	2	6					0			47	及川 舜介			F
		野澤 勇介	F	20	0		6				0			48	新免 翔蔵			F
		BYE		21			6				4			49	伊澤 光司			F
D	奈良原公園	重政 孝弘	C	22	N.S.								50	巢山 尚久	C	奈良原公園	H	
		福島 浩	F	23	N.S.									51	大野 祐人			F
		成澤 優	F	24	N.S.	W.O.					6			52	小林 謙仁			F
		江口 博之	F	25	W.O.	6					1			53	坂本 輝昭			F
		上野 洋司	NT	26	N.S.	4					3			54	竹下 芳裕			F
		伊藤 大翔	F	27	W.O.	2					6			55	川村 恭一			NT
		谷脇 佳光	F	28	6		6				4			56	佐川 琢哉			F

優勝:齊藤 翔太  
 準優勝:牧野 聡  
 三位:永井 克宜  
 三位:佐甲 佳隆

齊藤 翔太  
 3-8

壮年男子 ドロー表

第1日	第2日	第1日
4月10日	4月29日	4月10日

1R	2R	QF	SF	F	SF	QF	2R	1R
----	----	----	----	---	----	----	----	----

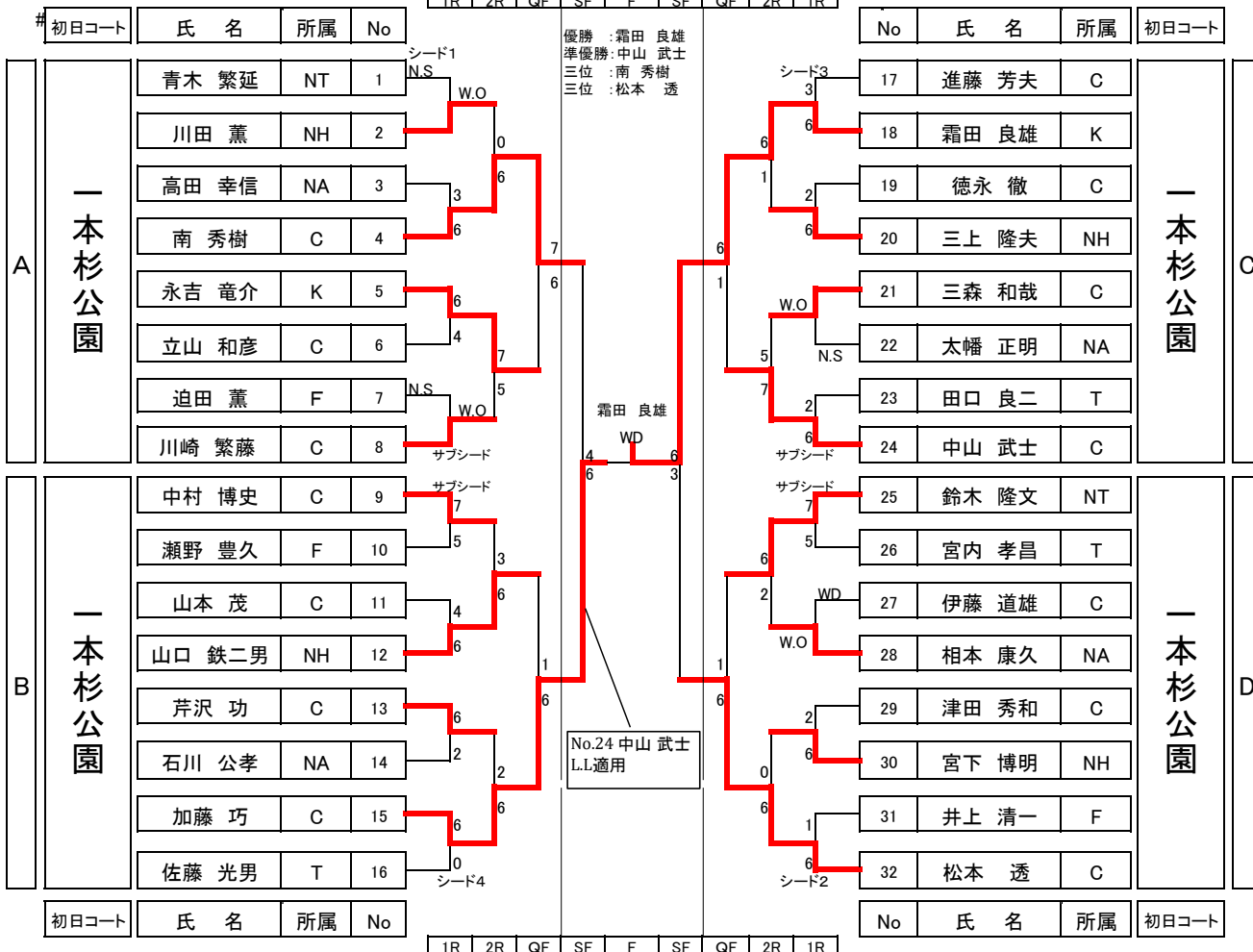

女子ドロー表

第1日  
4月10日

1R QF SF F SF QF 1R

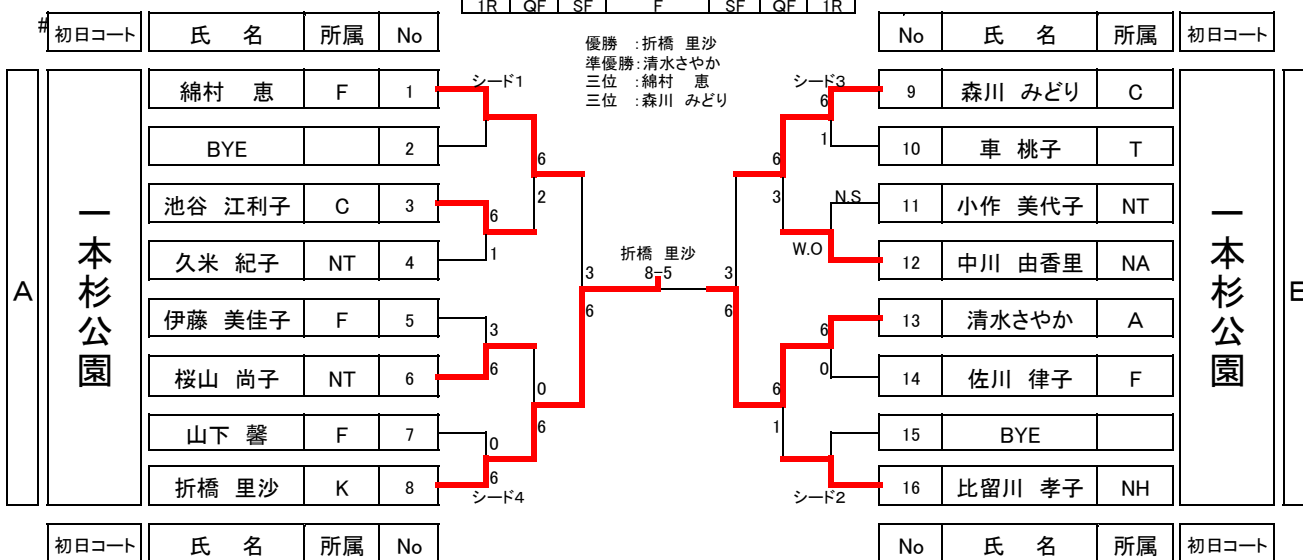

1R QF SF F SF QF 1R

壮年女子ドロー表

第1日	第2日	第1日
4月10日	4月29日	4月10日

1R	QF	SF	F	SF	QF	1R
----	----	----	---	----	----	----

